



Fliesen · Naturstein · Grabmale · Kaminöfen

Herrenwiese 3 · 57319 Bad Berleburg

0 27 51 - 75 14

www.fliesen-kloos.de





Fliesen · Naturstein · Grabmale · Kaminöfen

Herrenwiese 3 · 57319 Bad Berleburg

0 27 51 - 75 14

www.fliesen-kloos.de

Maße und Gewichte • dimensions and weights • Dimensions et poids • Ci ar i Wymiary

h x b x t mit Stahlmantel (STM) • h x w x d for steel version (STM) • h x l x p avec enveloppe acier (STM) • Wysokość x Szerokość x Głębokość z płytami stalowymi	932 x 460 x 460 mm
h x b x t mit Keramikmantel (KMG) • h x w x d for ceramic version (KMG) • h x l x p avec enveloppe en céramique (KMG) • h x szer. x gł. z kablami ceramicznymi	—
h x b x t mit Specksteinmantel (SPM) • h x w x d for soapstone version (SPM) • h x l x p avec enveloppe en stéatite (SPM) • h x szer. x gł. z kamieniem	—
Feuerraum (h x b x t) • combustion chamber (h x w x d) • Foyer (h x l x p) • Komora spalania	471 x 302 x 239 mm
Gewicht STM / KMG / SPM • weight STM / KMG / SPM • Poids STM / KMG / SPM • Waga STM / KMG / SPM	150 / — / — kg
Rauchrohrabgang • flue outlet diameter • Sortie de tuyau de fumées • Średnica króćca	∅ 130 mm
Rauchrohrabgang mittig • flue outlet diameter middle • Sortie centrale de tuyau de fumées • Tylny wymiar środka średnicy wylotu spalin	852 mm

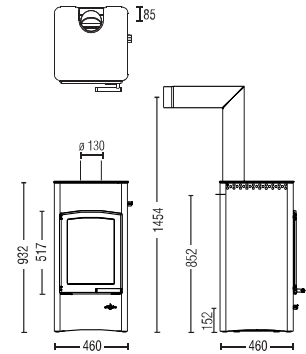

Leistung • heat output • Puissance • Moc grzewcza

Nennwärmeleistung lt. EN 13240 • nominal heat efficiency according to EN 13240 • Puissance de chauffage nominale selon la norme EN 132340 • Nominalna wydajność ciepła wg EN 13240	6 kW
Min. / Max. Heizleistung • min. / max. output • Capacité de chauffe min. / max. • Min./Max. Wydajność w Kw	3,5 / 8 kW
Raumheizvermögen (abhängig von der Hausisolierung) • room heating capacity (depending on house insulation) • Capacité de chauffage de la pièce (dépend de l'isolation de l'habitation) • Zdolność grzewcza dla pomieszczenia w zależności od izolacji budynku	65 - 165 m ³

Ausstattung • features • Equipement • Charakterystyka

X_{tra} Wärmespeicher-Technologie • X _{tra} heat storing technology • X _{tra} Technologie d'accumulation de chaleur • Technologia grzewcza X _{tra}	—
Bauart 1 • design 1 • Type de construction 1 • Wzór 1	0 ¹
Gussdeckel • cast iron top plate • Couvercle en fonte • Żelwna płyta górna	—
Warmhaltefach / -platte (b x t) • warming compartment / plate (w x d) • Compartiment / plaque réchaud (l x p) • Materiały ceramiczne w komorze grzewczej	Kochplatte • hotplate • Plaque de cuisson • Płyta do gotowania 460 x 460 mm
Warmhaltefach • warming compartment • Compartiment réchaud • Komora grzewcza	—
Backfach (b x t) • cooking compartment (w x d) • Compartiment cuisson (l x p) • Piekarnik	—
KMG Keramikmantel • ceramic side panels KMG • Enveloppe en céramique KMG • Wersja ceramiczna KMG	—
STM Stahlmantel • steel side panels STM • Enveloppe acier STM • Wersja stalowa STM	0
SPM Specksteinmantel • soapstone side panels SPM • SPM Enveloppe en stéatite • Wersja ze steatytom SPM	—
Specksteindeckel • soapstone top plate • Couvercle en stéatite • Górna płyta steatytowa	—
Rüttelrost / Aschenlade • ridding grate / ash drawer • Grille cendrier / tiroir cendrier • Kratka/Szuflada na popiół	—
Innenentaschung / Aschebox • grate with ash box • Décendrage intérieur / bac à cendres • Kratka z popielnikiem	0
Bodenplatte / Rauchrohr • floor plate / flue pipe • Plaque de sol / Tuyau sortie fumées • Szklana płyta podłogowa / przewód dymny	Z
Austauschgriff • door handle • Poignées interchangeables • Rączka	—
Maße in mm • unit in mm • Dimensions en mm • Wymiary w mm	STM a 1454 / b 852 / c 741 / d 85
externer Luftanschluss / raumluftunabhängiger Betrieb • external air connection / external air connection • Raccordement air externe / indépendant de l'air de la piece • Zewnętrzne podłączenie powietrza	0 ¹

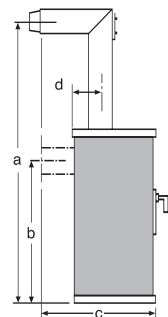

Maß a und c: mit Original-Winkelrohr
dimension a and c: with original angle pipe
Côtés a et c : avec conduit coude d'origine
Wymiary a i c : z oryginalną rurą pod kątem 90°

Daten für den Schornsteinfeger • data for chimney sweep
Indications pour le ramoneur • dane dla kominiarza

Abgasmassenstrom geschlossen • flue gas mass flow closed • Flux massive de gaz d'échappement fermé • Przepływ gazów spalinyowych	4,9 g/s
Abgastemperatur geschlossen • flue gas temperature closed • Température des gaz d'échappement fermé • Temperatura spalin	290° C
Mindestförderdruck bei Nennwärmeleistung geschlossen • minimum feed pressure at nominal heat efficiency closed • Pression de transport minimum pour puissance de chauffage nominale fermé • Minimalny przepływ ciśnienia przy nominalnej wydajności	12 Pa
bei 0,8-facher Nennwärmeleistung • at 0.8 times of nominal heat efficiency • a 0,8 fois la puissance de chauffage nominale • przy 0,8 x nominalna wydajność	9,6 Pa

o serienmäßig standard de série standard
Z Zubehör accessory Accessoires Akcesoria
- nicht lieferbar not available non disponible Niedostępne

1 selbstverriegelnde Tür self-locking door porte à verrouillage automatique Drzwi samozamykające się

Technische und optische Änderungen sowie Satz- und Druckfehler vorbehalten.
No liability assumed for typographical errors or printing mistakes. Subject to technical and/or optical modifications.
Sous réserve de modifications techniques et optiques ou d'erreurs de composition ou d'orthographe.
Nie ponosimy odpowiedzialności za błędy w druku. Treść może ulec zmianie.